

Paigaldusjuhend

Käigusilla trossüsteem

ÜLDINE TEAVE

Piki katust liikumisel (katuseharjal) tuleb kasutada käigusilda. Kukkumis- ja vigastusohu vähendamiseks võib käigusillale lisada käsipuud või julgestustrossid, mis on mõeldud turvaseadmete kinnitamiseks. Trossisüsteem on ette nähtud kasutamiseks ainult koos BMI käigusildadega, mida tarnitakse alates 2014. aastast. Trossi külge võib paigaldada maksimaalselt 2 turvakarabiini. Turvakõit tohib kasutada ainult isik, kes on varustatud energianeelduri ja turvarakmetega, mis vastab standardi EN-355 nõuetele.

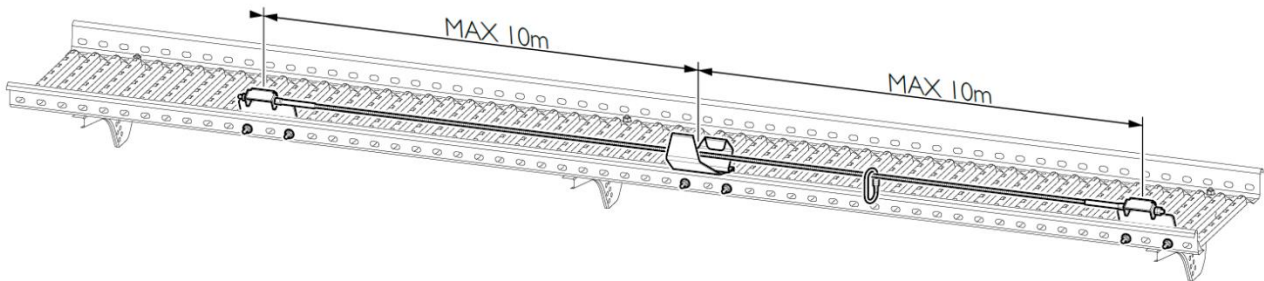

FIKSEERITUD PIKKUSEGA TROSSI KINNITAMINE

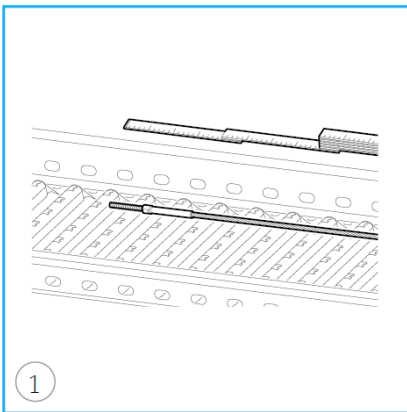

Asetage tross vabalt käigusillale, et määrata kindlaks kummagi pingutusklambriga õige asukoht. Reguleerige tagumise pingutusklambriga asend teiste katuse turvatarvikute (katuseredel jne) suhtes.

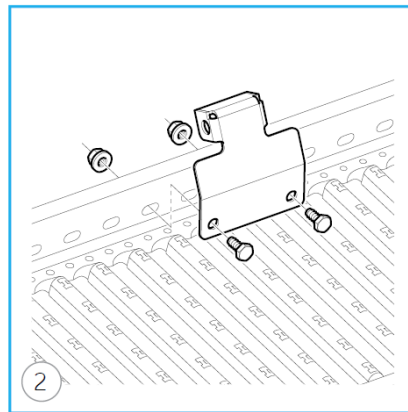

Kinnitage esimene trossiklambriga kahe M10x20 poldi ja mutriga. Kinnitage tagumise trossiklambriga analoogselt.

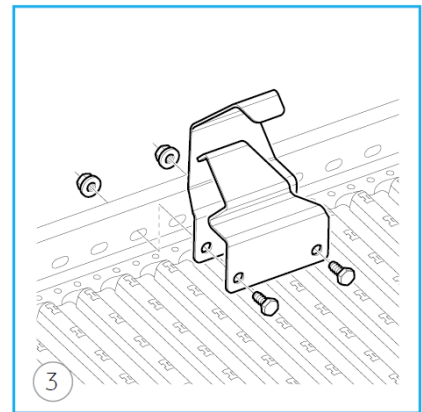

Paigaldage vajalik arv stopklambriga kahe M10x20 poldi ja mutriga. Stopklambriga maksimaalne vahekaugus võib olla 10 m.

FIKSEERITUD PIKKUSEGA TROSSI KINNITAMINE

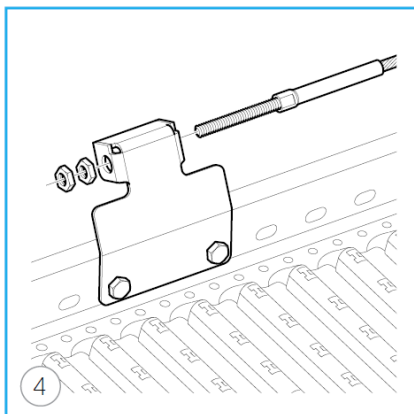

Paigaldage tross pingutusklambritesse. Trossi pingutamine toimub M12 lukumutri abil.

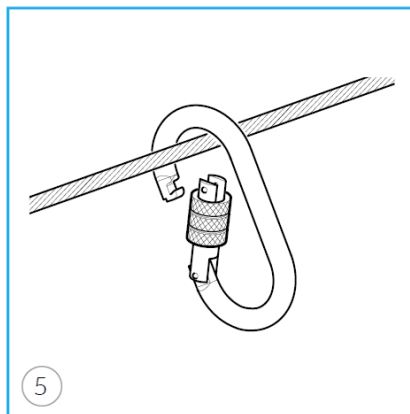

Lisage trossile karabiin.

TROSSI KINNITAMINE KOUSIGA

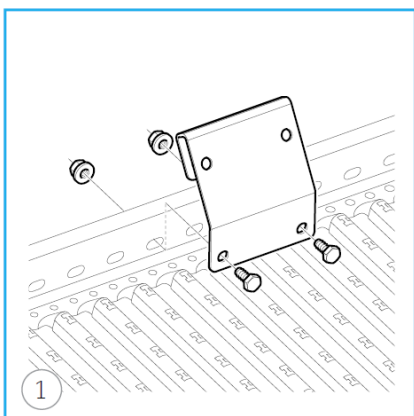

Kinnitage kousklambrid vajalikus asendis kahe M10x20 poldi ja mutriga.

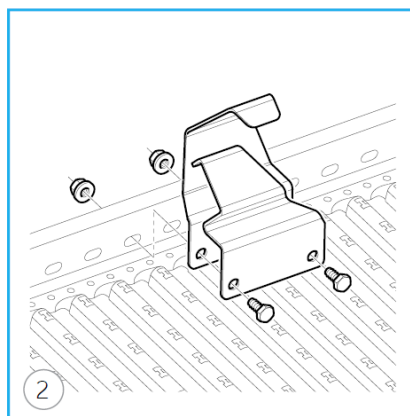

Paigaldage vajalik arv stopklambreid kahe M10x20 poldi ja mutriga. Stopklambrite maksimaalne vahekaugus võib olla 10 m.

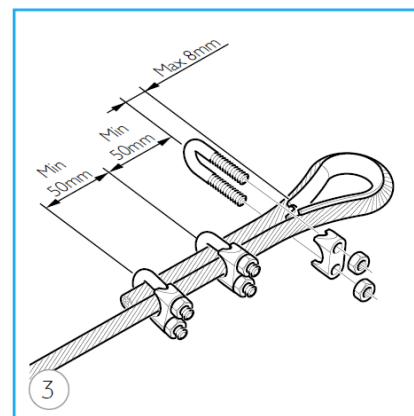

Paigaldage trossile esimene kous, kasutades kolme trossilukku. Trossi otsa pikkus ja trossiluku asukohad on näidatud joonisel. Trossiluku pingutusmoment on 15 Nm. Veenduge, et trossiluku mutrid on ühtlaselt kinni keeratud.

TROSSI KINNITAMINE KOUSIGA

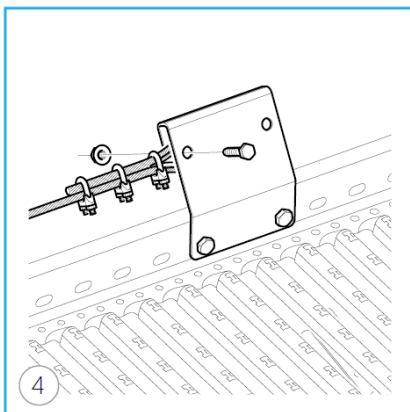

Kinnitage tross ühe kousklambri külge M10x30 poldi ja lukumutriga.

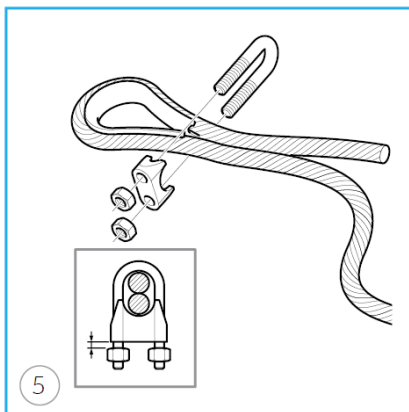

Pingutage trossi nii, et see on pingul, leidke sobiv asukoht kousile ning lukustage tross esimese trossilukuga.

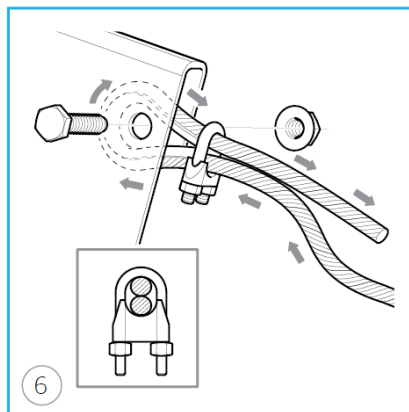

Kinnitage tross teise kousklambri külge M10x30 poldi ja lukumutriga. Pingutage trossi nii, et see on pingul ning lukustage tross esimese trossilukuga. Selleks, et pikk tross oleks pingul, võib olla vajalik kasutada trossipingutit.

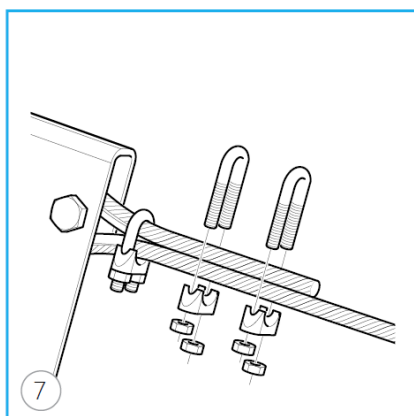

Paigaldage ülejäänud kaks trossilukku. Veenduge, et trossiluku mutrid on ühtlaselt pingutatud ja et trossiotsad on nõuetekohaselt koostatud.

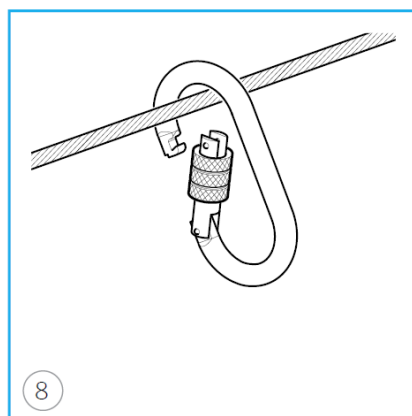

Lisage trossile karabiin.

Käesolev paigaldusjuhend kirjeldab, kuidas tuleks katuse turvaseadmed aluskonstruktsiooni külge kinnitada. Katuse kandekonstruktsioon tuleb dimensioneerida ja teostada (nt roovitis, katusetala, jne) vastavalt paigaldamise ajal kehtivatele AMA House'i soovitudele. Kui redelisektsiooni on vaja lõigata, tuleb kõik lõigatud pinnad katta BMI värviga. Pärast paigaldamist veenduge, et kõik läbiviigid rullmaterjalis või isolatsioonikihis on tihendatud.

Monier Roofing AB / BMI Group Roots

Postkast 7

611 11 Jönåker

Rootsi

bmigroup.com/se

Icopal AB / BMI Group Roots

Postkast 848

201 80 Malmö

Rootsi

bmigroup.com/se